



## CONTENEDOR 2 RUEDAS / 240 LTS

**Capacidad:** 240 LTS

**Material:** Polietileno de Alta Densidad

Ancho	Largo	Alto	Peso
58 cm	73 cm	108 cm	13.5 kg.

**\*Medidas Referenciales**

### CARACTERÍSTICAS

**Producto:**

- Conservación de color (JIS-Z 1703)
- Masterbach sin Cadmio (DE N° 76/769 CEE)
- Sistema de Elevación mecánico (EN 840-1)
- Rendimiento y métodos de ensayo (EN 840-5)
- Seguridad e higiene (EN 840-6)
- Contenedores para residuos (NF 253)

**Planta:**

- Medio Ambiente (ISO 14001) Calidad (ISO 9001) SST (OSHAS 18001)

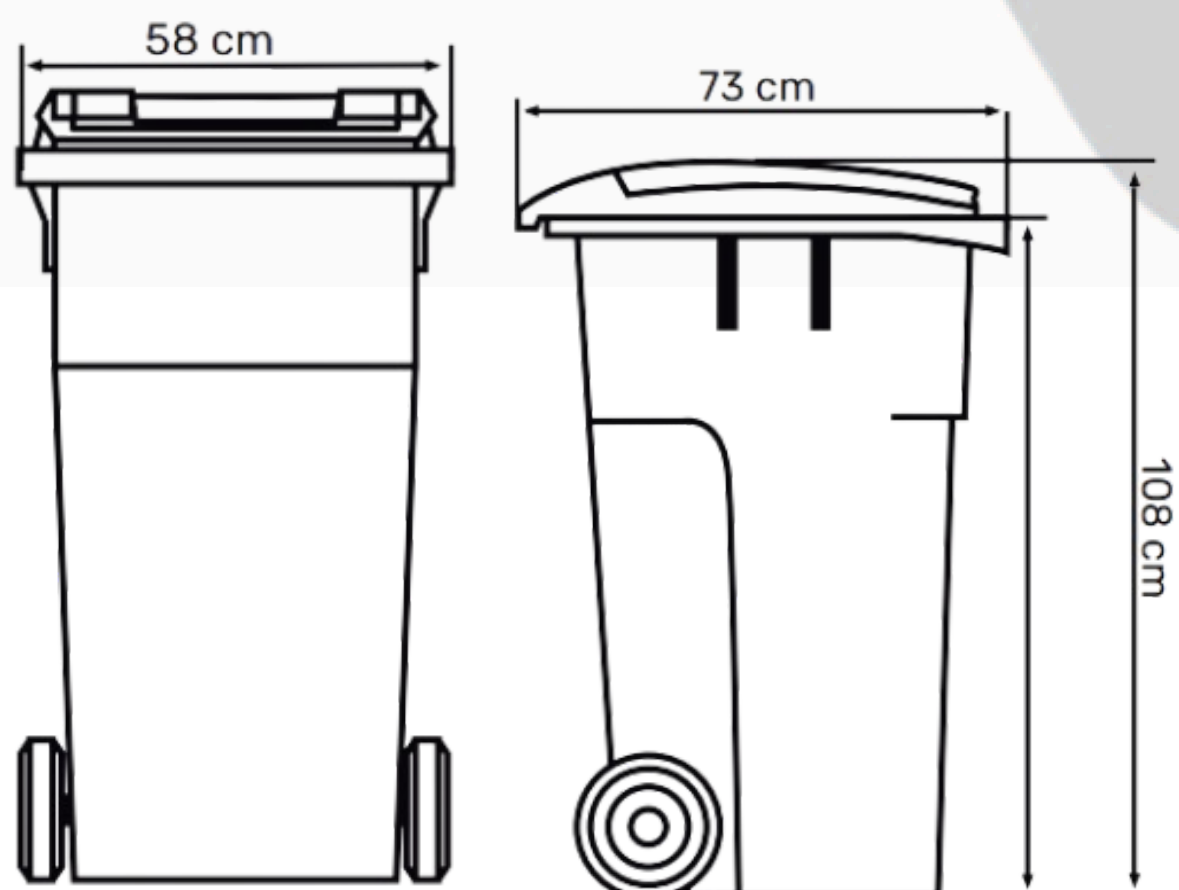

### VENTAJAS DEL PRODUCTO

**Resistente:** La técnica de inyección secuencial en su fabricación brinda resistencia contra golpes, químicos y cambios de temperatura.

**Anticorrosión:** Sus piezas metálicas son de acero galvanizado en caliente que brinda resistencia ante la corrosión.

**Protección UV:** Conserva su intensidad de color ante la exposición de la radiación por su masterbach Anti-UV.

**Codificado:** Incorpora un número de serie para el seguimiento permanente del estado y stock. Personalizable: Por su amplio espacio frontal permite añadir viniles o serigrafiados.

**Contenerizable:** Permite integrarse al sistema de elevación urbano para recolección selectiva de residuos.

**Ecoamigable:** Posterior a su vida útil se puede reciclar al 100%